

4.1 SCHEMA GENERAL BRANCHEMENTS ET PARAMETRAGES

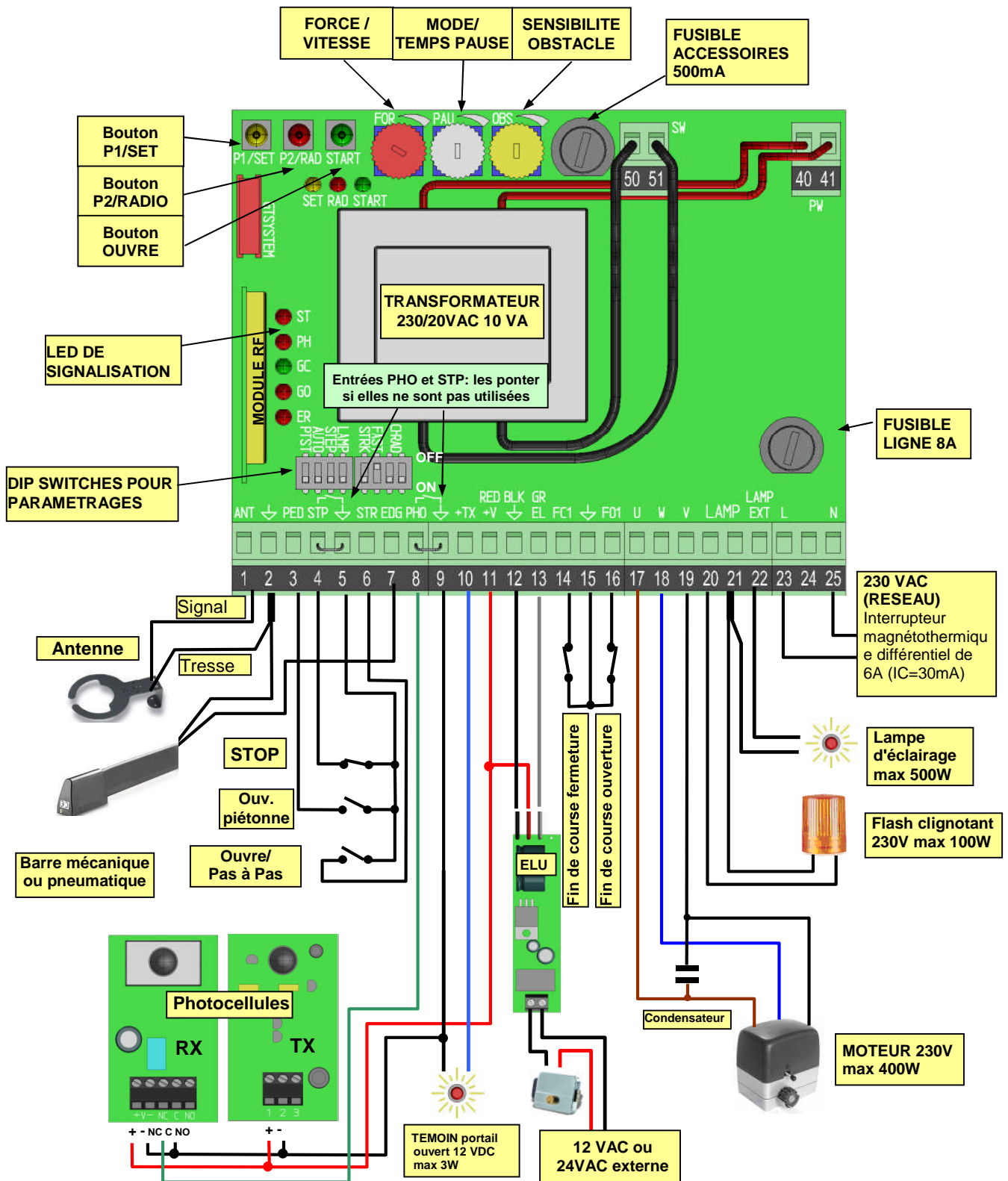

**NOTE:** La centrale est fournie avec le trimmer de réglage de la force des moteurs réglé à la valeur maximale (100%). Maintenir ce réglage, qui permet de compléter la procédure même dans des conditions d'installation non optimales (charnières abîmées ou non graissées, présence de points où l'effort est plus grand, etc.). Ensuite, diminuer éventuellement la valeur de la force pour obtenir un mouvement plus lent et une force de poussée plus faible. **Après avoir réglé la force, il est indispensable de refaire la procédure d'apprentissage.**

4.2 PROCEDURE D'APPRENTISSAGE SIMPLIFIE (VOIR AUSSI PAGES 8-10)

1. Contrôler les paramétrages initiaux à prédéfinir.
2. Programmer les commandes radio (si elles sont présentes) avec automatisation fermée (LED verte GC allumée) selon la séquence suivante:
  - a) Appuyer sur P2/RAD pendant deux secondes: le voyant rouge RAD s'allume.
  - b) Faire une transmission avec chaque commande radio.
  - c) Presser P2/RAD pour quitter la programmation.

**DEBUT D'APPRENTISSAGE**

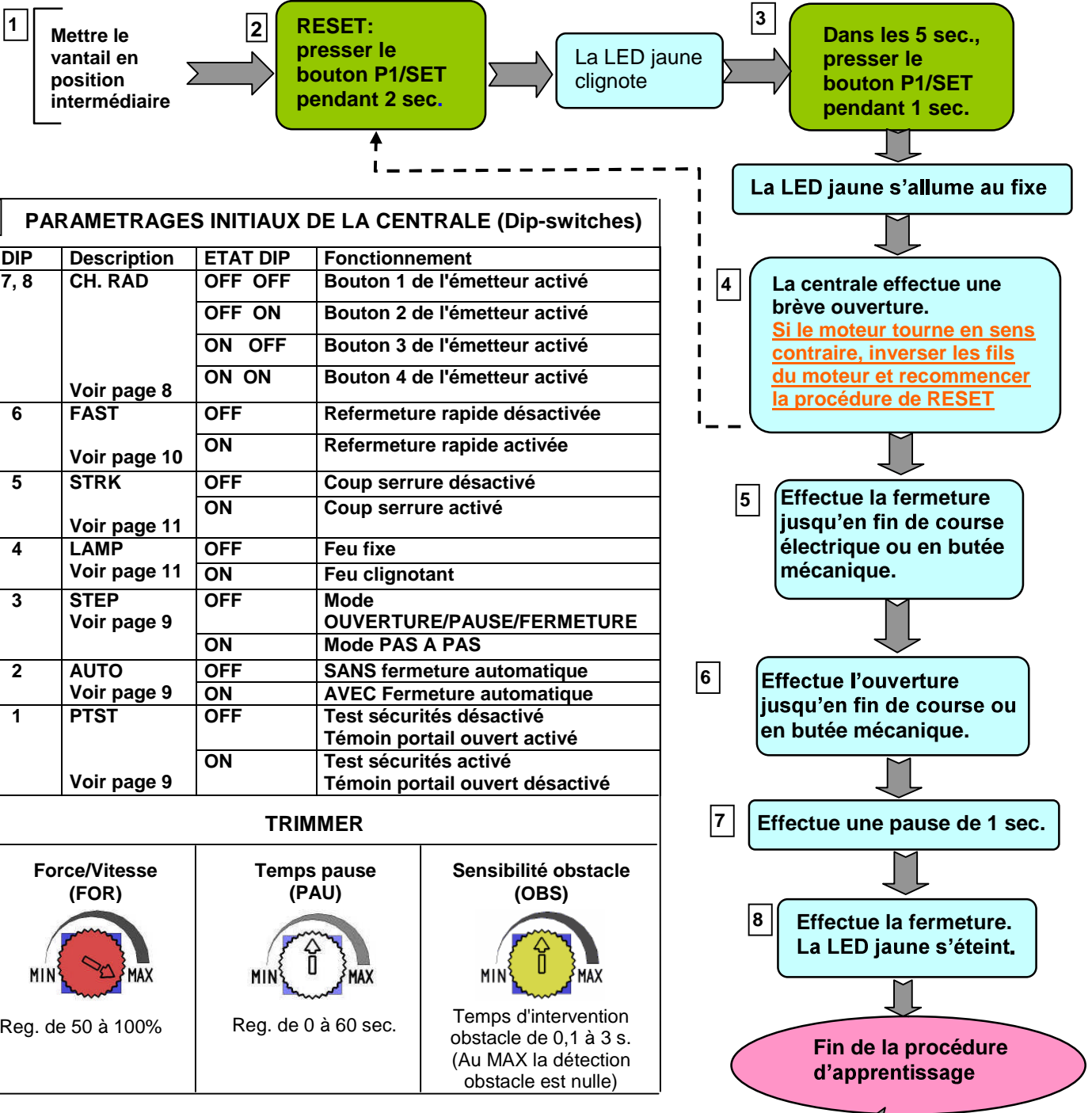

1 PARAMETRAGES INITIAUX DE LA CENTRALE (Dip-switches)			
DIP	Description	ETAT DIP	Fonctionnement
7, 8	CH. RAD Voir page 8	OFF OFF	Bouton 1 de l'émetteur activé
		OFF ON	Bouton 2 de l'émetteur activé
		ON OFF	Bouton 3 de l'émetteur activé
		ON ON	Bouton 4 de l'émetteur activé
6	FAST Voir page 10	OFF	Refermeture rapide désactivée
		ON	Refermeture rapide activée
5	STRK Voir page 11	OFF	Coup serrure désactivé
		ON	Coup serrure activé
4	LAMP Voir page 11	OFF	Feu fixe
		ON	Feu clignotant
3	STEP Voir page 9	OFF	Mode OUVERTURE/PAUSE/FERMETURE
		ON	Mode PAS A PAS
2	AUTO Voir page 9	OFF	SANS fermeture automatique
		ON	AVEC Fermeture automatique
1	PTST Voir page 9	OFF	Test sécurités désactivé Témoin portail ouvert activé
		ON	Test sécurités activé Témoin portail ouvert désactivé

2 TRIMMER		
<p>Force/Vitesse (FOR)</p> <p>Reg. de 50 à 100%</p>	<p>Temps pause (PAU)</p> <p>Reg. de 0 à 60 sec.</p>	<p>Sensibilité obstacle (OBS)</p> <p>Temps d'intervention obstacle de 0,1 à 3 s. (Au MAX la détection obstacle est nulle)</p>

Effectuer les réglages des trimmers si nécessaire.  
**ATTENTION!**  
 Toute variation du trimmer "FOR" (vitesse) nécessite la répétition de la procédure d'apprentissage à partir de RESET (le temps de manœuvre change).